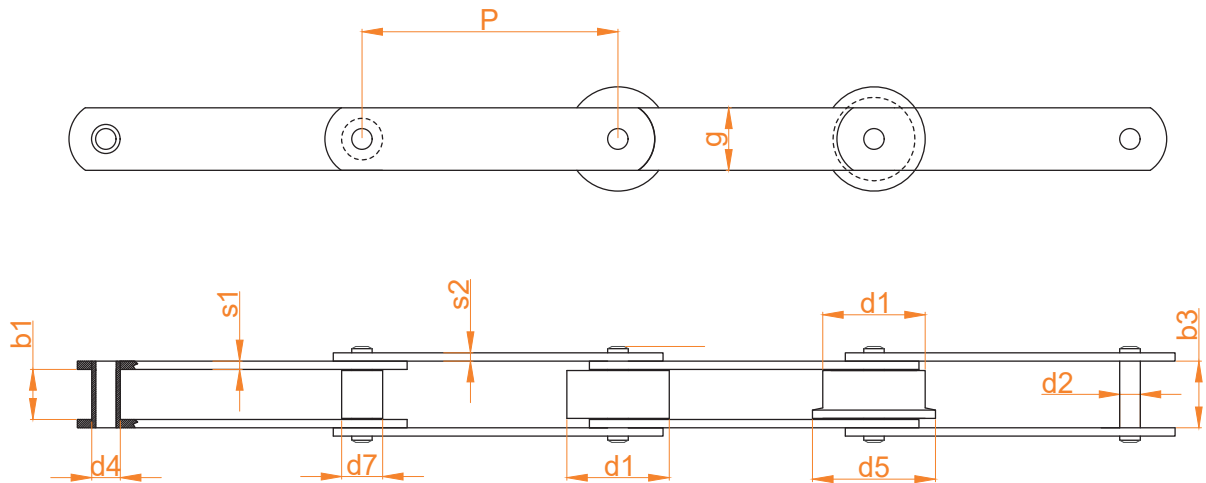

CADENA DE DOBLE MALLA DE RODILLOS
CUESTIONARIO

Longitud de la cadena (m)	
Paso (P) (mm)	
Ancho entre placas interiores (b1) (mm)	
Ancho entre placas exteriores (b3) (mm)	
Diámetro del rodillo (d7) (mm)	
Diámetro del rodillo saliente (d1) (mm)	
Diámetro del rodillo despaldillo (d5) (mm)	
Diámetro del casquillo (d4) (mm)	
Diámetro del eje (d2) (mm)	
Espesor de las mallas interiores (s1) (mm)	
Espesor de las mallas exteriores (s2) (mm)	
Altura (g) (mm)	
Carga de rotura (N/mm)	
Tratamiento	

*Si la cadena lleva aletas se debe rellenar el cuestionario aletas para cadena de doble malla.